

耐圧固着式引込方式  
 引込ケーブルの仕上り外径：φ11～25  
 (シーリングコンパウンド所要量：110g (HS-5))  
 クランプ番号をご指示ください。

クランプ番号：

番号	ケーブルの仕上り外径
7	φ 11 ~ 13
8	φ 13 ~ 17
9	φ 17 ~ 25

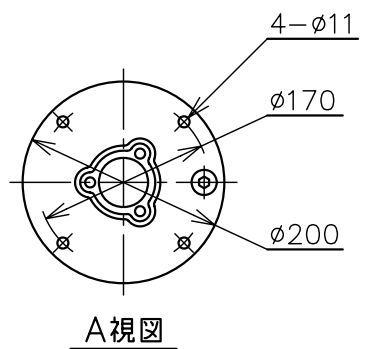

数量	型録番号	押 釦		接点構成	定 格		質量 (kg)
		表示	色		AC	DC	
	EXB 95300	ON OFF	赤 緑	3  1 4  2	110V 10A 220V 6A 500V 3A	24V 4A 48V 1.5A 110V 0.8A 220V 0.4A	13
	EXB 95400	ON ON	赤 赤	3  1 4  2			
	EXB 95500	OFF OFF	緑 緑	3  1 4  2			

				名称 耐圧防爆型 <span style="float: right;">水素適用品</span> EXB 押釦スイッチ 単式，スタンド形（耐圧固着式）					
9	接地端子	ステンレス鋼	M6 六角	防爆構造	d 3a G5	尺度: 1/7.5	第3角法	単位: mm	
8	錠締ボルト	ステンレス鋼	M8 六角穴付	検定型式	EXY 95300	承認	検 図	製 図	
7	錠締ボルト	ステンレス鋼	M6 六角	検定番号	第 T63886 号			設計	
6	クランプカバー	アルミニウム鋳物	塗装	保護等級	IP65				
5	ベース	鑄鉄	塗装	<b>伊東電機株式会社</b>					
4	ボール	鋼管	塗装	作成	2011-1-31	図番	<b>HK813358</b>		
3	フランジ	鑄鉄	塗装						
2	端子箱	鑄鉄	塗装						
1	本体	アルミニウム鋳物	塗装						
品番	部 品 名	材 質	摘 要						